

O R I G I N A L  
**HENKELMAN**  
V A C U U M   S Y S T E M S

**PakSistemi**  
moć pakovanja



PROFESIONALNA MAŠINA ZA VAKUMIRANJE **FALCON 2-60** - SPECIFIKACIJA **PakSistemi**  
moć pakovanja

## FALCON 2-60

### MAŠINA ZA VAKUMIRANJE



#### OPIS MAŠINE

Visoko kvalitetna mašina za vakumiranje od nerđajućeg čelika *Falcon 2-60* je standardno opremljena sa Busch vakumskom pumpom, providnim poklopcem i 2 varne letve. Ova podna vakumirka je kompatibilna sa svim evropskim standardima (CE).



**3 godine garancije  
na FALCON 2-60**

#### KARAKTERISTIKE

- 2 varne letve sa leve i desne strane: 2x 450 mm
- Opciono bez dodatnih troškova: 2x680 mm (levo - desno)
- Standardno dvostruko varenje (dve žice). Opciono bez dodatnih troškova: Odsecanje / široki var
- Silikonski držači se lako skidaju i čiste
- Busch vakuum pumpa
- Kapacitet pumpe: 63 m<sup>3</sup>/h
- Program samostalnog čišćenja pumpe
- Ciklus rada mašine: 15 – 40 sekundi
- Sistem digitalne kontrole i sistemom kontrole vremena sa memorijom od 10 programa
- Ravna ploča za podizanje nivoa proizvoda i brži ciklus rada
- Kućište mašine od nerđajućeg čelika
- Aluminijska komora sa providnim staklom

#### DODATNA OPREMA

- 1 – 2 var sa odsecanjem
- Bi – active var
- Program ubacivanja laganog vazduha („soft air“) za vakumiranje
- Senzori za kontrolu/napredni sistem kontrole
- Senzor za kontrolu tečnosti
- Vakumiranje gasom

#### PRIBOR

- Zebra ZD410 termalni štampač za etikete (samo u kombinaciji sa naprednim sistemom kontrole rada)
- Podloga sa nagibom (za podizanje nivoa kese kod vakumiranja tečnosti)
- Servisni komplet



O R I G I N A L  
**HENKELMAN**  
V A C U U M   S Y S T E M S

PROIZVOĐAČ  
**HENKELMAN BV**  
Titaniumlaan 10  
5221 CK 's-Hertogenbosch  
Holandija

DISTRIBUTER  
**PAK SISTEMI DOO**  
Somborska 5, 21000 Novi Sad  
t: +381216614469  
e: office@paksistemi.com  
w: www.paksistemi.com



# PROFESIONALNA MAŠINA ZA VAKUMIRANJE FALCON 2-60 - SPECIFIKACIJA

## DIMENZIJE MAŠINE (u mm)

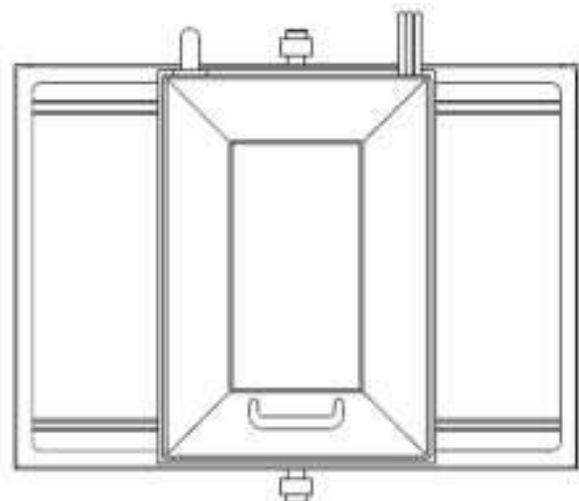

OUTER DIMENSIONS  
Falcon 2-60

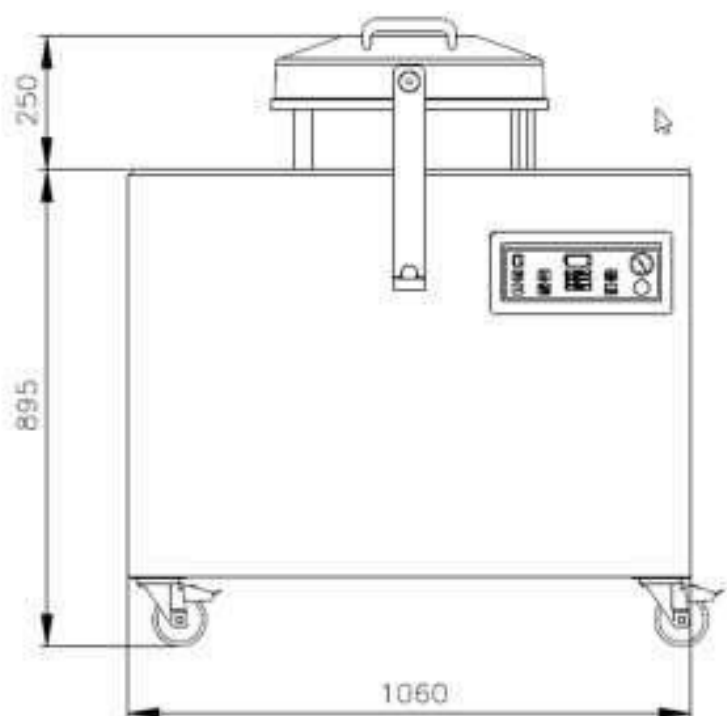

Standard



Option

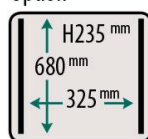

Model	Dimenzije (u mm)		Napon (Hz)	Kapacitet Pumpe (m <sup>3</sup> /h)	Snaga (kw)	Težina (kg)
	Komora (prostor za vakumiranje) D x Š x V	Mašina D x Š x V				
FALCON 2-60	580 x 450 x 235	900 x 1060 x 1179	400v-3-50	63	2,4 – 3,5	236

\* dostupne opcije mašine sa drugim naponom



**PROIZVOĐAČ**  
**HENKELMAN BV**  
Titaniumlaan 10  
5221 CK 's-Hertogenbosch  
Holandija

**DISTRIBUTER**  
**PAK SISTEMI DOO**  
Somborska 5, 21000 Novi Sad  
t: +381216614469  
e: office@paksistemi.com  
w: www.paksistemi.com



moć pakovanja  
**PakSistemi**

PROFESIONALNA MAŠINA ZA VAKUMIRANJE **FALCON 2-60** - SPECIFIKACIJA