

Tehničke informacije

Boxer 35



Karakteristike

- Standardno se isporučuje sa jednom varnom letvom (napred)
- Dupli var - standardno (dve varne žice).
Opcije bez doplate: var sa odsecanjem/široki var
- Lako skidanje varne letve
- Program za održavanje i samočišćenje pumpe
- Digitalna kontrola vremena sa 10 programa rada
- Soft Air - zaštita vakumskih kesu i proizvoda sa oštrim ivicama
- Prohromsko kućište mašine i transparentni poklopac
- Opremljena sa dve ugradne ploče za brže vakumiranje i bolje pozicioniranje proizvoda

Opcije

- 1-2 var sa odsecanjem
- Senzorska kontrola
- Napredni kontrolni sistem (ACS)
- Kontrola tečnosti
- Ubacivanje gasa

Dodatna oprema

- Termalni štampač za štampanje etiketa (za modele sa ACS-om)
- Kosa ugradna ploča (za tečne i praškaste proizvode)
- Eksterni adapter
- Set za standardno održavanje mašine
- Kolica sa policama



Specifikacija	Boxer 35
Dimenzije komore DxŠxV (mm)	370x350x150
Dimenzije mašine DxŠxV (mm)	555x450x405
Napon	230V-1-50Hz 100V-1-50/60Hz 110/115V-1-60Hz 220V-1-60Hz
Kapacitet pumpe 50 Hz/60 Hz (m3)	16 / 19
Trajanje ciklusa 50 Hz/60 Hz (sec.)	12-32 / 11-28
Snaga (kW)	0,6
Težina (kg)	52
Neto dužina varne letve (mm)	345
Standardna konfiguracija varnih letvi	

Dimenzije (mm)

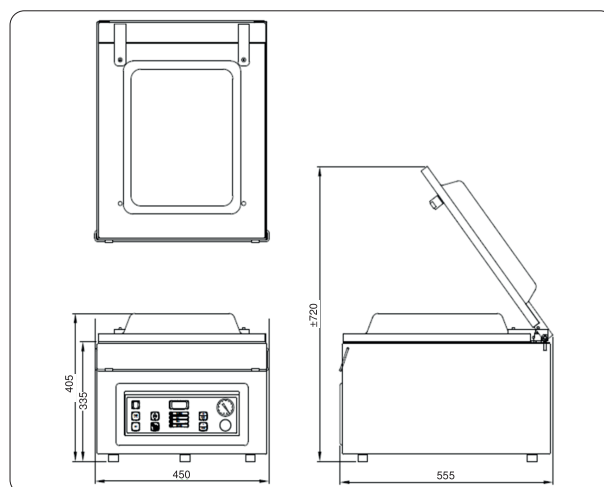

Pak Sistemi doo
Generalni uvoznik i
serviser Henkelmana
Bajči Žilinskog 5a,
21000 Novi Sad, Srbija
Tel: +381 (0) 21 661 4469

Email:
info@paksistemi.com

Email servisne podrške:
servis@paksistemi.com